

# T.M.A.

TOP MECA ATLANTIQUE

Distributeur de solutions d'usinage





**Créé en 1999 par Valérie Le Corre, Alain Decourt et Jean-Michel Meignen, TMA est un distributeur indépendant.**



**TMA est adhérent UDSOM, groupement de sociétés indépendantes implantées sur toute la France.**

Nous revendons l'ensemble des produits nécessaires aux ateliers de mécanique : outils coupants, attachements, accessoires de machines-outils, abrasifs, métrologie, équipements d'atelier.

Afin d'offrir à nos clients les meilleurs produits, nous sommes partenaire avec les plus grands fabricants mondiaux comme D'ANDREA, GUHRING, KINTEK, KYOCERA, LADNER, LENOX, LUKAS, MAGAFOR, MOBIL, OSG, PRAMET-SAFETY, QUAKER, ROHM, SIMTEK, TRIMOS-SYLVAC, THURMETALL, TYROLIT, WTE...

Nos clients sont des entreprises de mécanique générale, mécanique de précision, moulistes, et sont principalement basés en Loire-Atlantique et en Vendée, ainsi que sur les départements limitrophes.

Notre équipe à votre écoute est composée de **5 collaborateurs** et vous offre les meilleurs services en conseils techniques, prix, réactivité et livraison.



#### NOTRE OBJECTIF :

VOUS SERVIR AU MIEUX,  
EN VOUS OFFRANT DES  
PRODUITS À LA POINTE  
DE LA TECHNOLOGIE,  
AUX MEILLEURS PRIX  
ET AVEC LES DÉLAIS  
LES PLUS COURTS.



**Jean-Luc PERCHER**  
*Technico-commercial*

**Jean-François BABIN**  
*Responsable de magasin*

**Jérôme LOISEAU**  
*Technico-commercial*

**Gwenaëlle SÉRANDOUR**  
*Assistante administrative*

**Valérie LE CORRE**  
*Dirigeante*

# Sommaire

## OUTILS COUPANTS

◆ SAFETY DORMER PRAMET.....	p 4
◆ KYOCERA.....	p 5
◆ GUHRING.....	p 6
◆ OSG.....	p 7
◆ MAGAFOR.....	p 8
◆ SIMTEK.....	p 9
◆ NINE.....	p 9
◆ SLOKY.....	p 9
◆ LENOX.....	p 10

## ÉQUIPEMENTS D'ATELIER

◆ QUAKER.....	p 11
◆ MOBIL.....	p 11
◆ BIETER.....	p 11
◆ AMF.....	p 12
◆ KOPAL.....	p 12
◆ GERARDI.....	p 12
◆ LADNER.....	p 13
◆ ROHM.....	p 13
◆ LLAMBRICH.....	p 13
◆ D'ANDREA.....	p 14
◆ KINTEK.....	p 14
◆ WTE.....	p 14
◆ THURMETALL.....	p 15
◆ FETRA.....	p 15

## MÉTROLOGIE

◆ TRIMOS SYLVAC.....	p 16
◆ HELIOS PREISSER.....	p 16
◆ PLASTIFORM.....	p 17

## ABRASIFS

◆ TYROLIT.....	p 18
◆ KLINGSPOR.....	p 18
◆ LUKAS.....	p 19
◆ BIBIELLE.....	p 19
◆ KEMET.....	p 19



**Fabricant depuis 90 ans d'outils à plaquettes en fraisage, tournage, perçage et alésage, la société SAFETY s'est regroupée avec deux autres entités du groupe SANDVIK : PRAMET et DORMER.**

4 usines de fabrication situées en France, Italie, République Tchèque et Brésil.

260 000 références au catalogue incluant également des outils acier rapide et carbure monobloc en fraisage, perçage et taraudage.

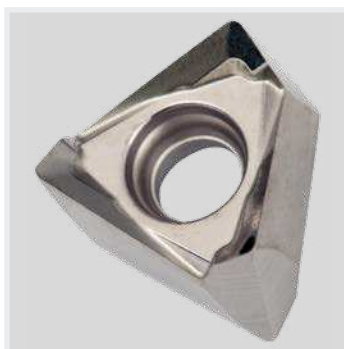
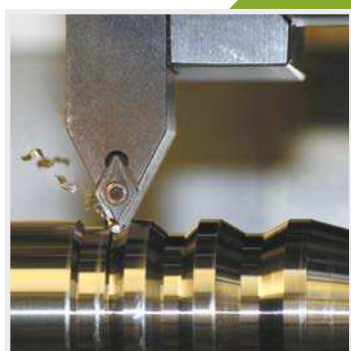





**En 1975 , le groupe japonais KYOCERA diversifie ses activités et se lance dans la fabrication d'outils de coupe.**

Une large gamme d'outils à plaquettes en tournage, perçage, fraisage, filetage, gorge et tronçonnage.

Un choix important de plaquettes dans de nombreux matériaux de coupe : carbure, cermet, céramique, CBN et diamant.

Une équipe de techniciens à votre service pour vous aider dans le choix de l'outil le plus performant.



# GÜHRING

Plus d'un siècle d'expérience au service de l'usinage.

La qualité allemande au meilleur prix !

Une gamme complète d'outils monoblocs en acier rapide et carbure pour le perçage, fraisage et taraudage.

Egalement une offre en attachements, armoires de gestions d'outils et outils à plaquettes pour gorges.

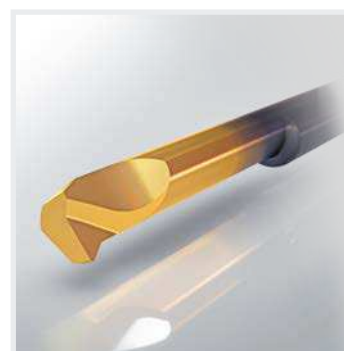
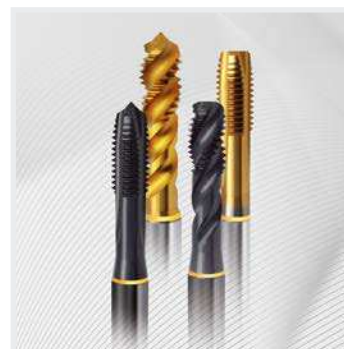
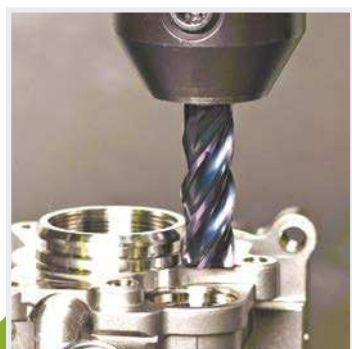



*shaping your dreams*

**N°1 au Japon et leader mondial d'outils coupants : tarauds, forets et fraises en acier rapide et carbure.**

1 taraud sur 3 vendu dans le monde est un taraud OSG

Une gamme très complète pour répondre aux nouvelles exigences dans l'usinage : aciers traités, inoxydable, inconel, titane...

Propose également une offre de reconditionnement d'outils à plaquettes par le biais d'une usine anglaise.

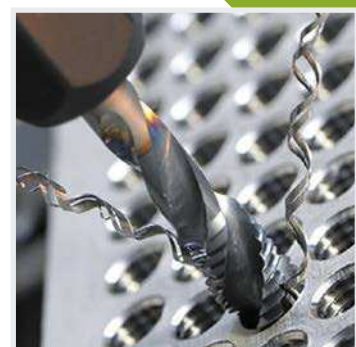
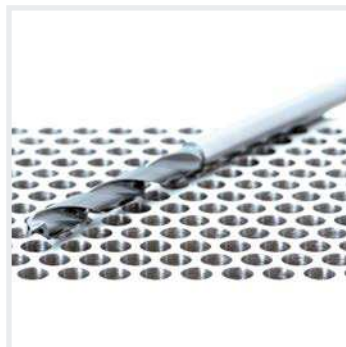





Fabricant Français depuis 1937.

**Les produits MAGAFOR vous permettront de résoudre vos problèmes de centrage, chanfreinage, micro-fraisage et alésage.**

Également les produits d'ébavurage et supports de comparateurs NOGA, les broches HASSAY-SAVAGE, les outils modulaires pour chanfreinage et perçage POLLEDRI, les scies cloches VIKING et les fraises à carotter et perceuses électromagnétiques GJ-HALL

2 usines de production en région parisienne permettent de réaliser des outils spéciaux sous 48 heures.

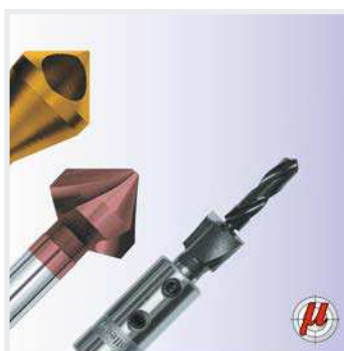



Des outils à plaquettes pour alésage, gorge, filetage, tronçonnage, tournage, mortaisage en carbure et CBN.

## SIMTEK®

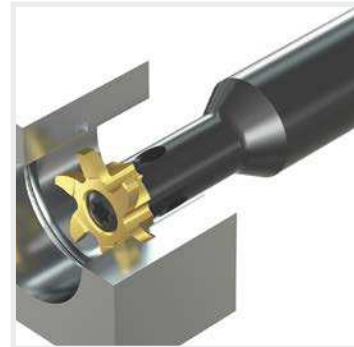

Outils à plaquettes de gravage, pointage, centrage, chanfreinage, ébavurage et perçage

## Nine9®



Gamme de tournevis dynamométriques.  
Leur utilisation évite  
d'endommager l'outil et la vis.  
Repérage grâce au code couleur.

## SLOKY®

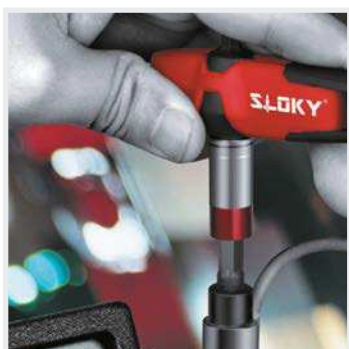



**Le spécialiste des lames de scies à ruban carbure et bi-métal.**

Des rubans de scie adaptés à toutes vos exigences :  
de la scie manuelle à la scie haute performance, du sciage d'aciers bas  
carbone au sciage d'alliages au titane.

Une équipe d'experts spécialisés, aptes à vous assister techniquement  
sur le réglage de votre machine et le choix de la meilleure lame.

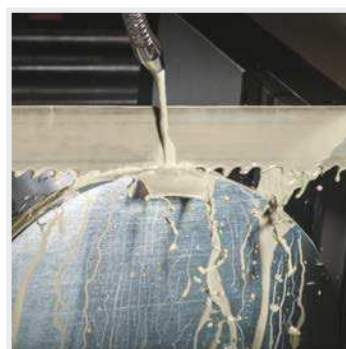
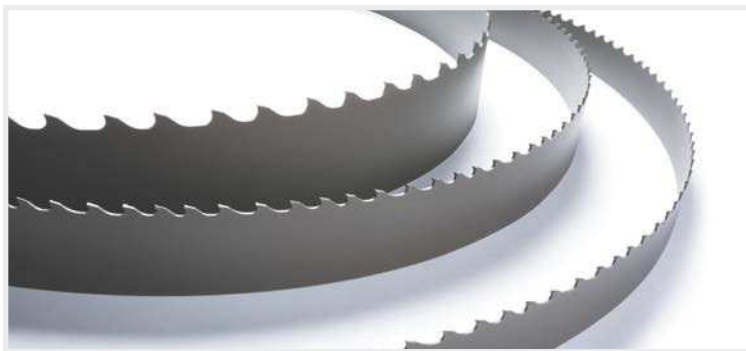

Des lubrifiants et graisses industriels  
avec des leaders de renom MOBIL, QUAKER et ZYMO  
Egalement des produits de maintenance : dégraissants,  
décapants, produits de protection...



Spécialiste du dosage et de la lubrification, une gamme  
étendue de déshuileurs, systèmes de vidange, pompes  
doseuses et accessoires de dosage...







Plus de 5000 produits différents dans les domaines du bridage et du serrage.



Systèmes de bridage, arrosage LOC-LINE, arrosage haute pression, ébavurage numérique, chanfreinage, ébavurage KOPAL.



Une large gamme d'étaux de fraisage et étaux 5 axes. Mais aussi des têtes renvoi d'angle, multiplicateurs de vitesses et porte-outils motorisés.





Fabricant français de mandrins de tour, mors doux et mors durs pour tous types de mandrins automatiques et manuels.

Les pointes tournantes et entraîneurs frontaux ROTOR.

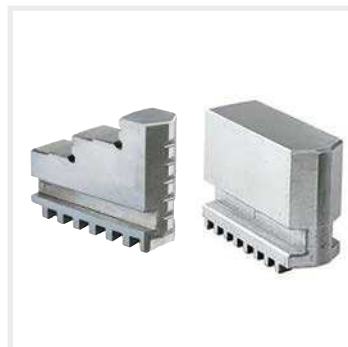

Spécialiste de l'outil de serrage, ROHM fabrique des mandrins de tour, des étaux, ainsi que des mandrins de perçage, des pointes tournantes et fixes.



L'offre la plus complète du marché en mandrins de perçage pour équiper de la perceuse stationnaire à la machine CNC, ainsi qu'une large gamme de pointes tournantes.





**D'ANDREA**

Spécialiste reconnu de l'alésage, D'ANDREA fabrique en Italie également toute une gamme d'attaches de haute qualité en HSK, BT, DIN, CAPTO



Tous les attaches afin d'équiper vos machines : HSK, BT, DIN, CAPTO, VDI.

Un large choix d'accessoires : tirettes, pinces, barres de contrôle, démonte-cônes.

Des porte-outils fixes et motorisés.



Une offre complète de systèmes de serrage : HSK, BT, DIN.

Une large gamme de mandrins de frettage, mandrins hydrauliques et mandrins de perçage de haute précision.



Spécialiste du mobilier d'atelier, THURMETALL aménage entièrement les postes de travail des ateliers. De l'armoire à tiroirs à l'établi, des systèmes de stockage pour porte-outils CN à l'armoire pour ordinateur.

La fabrication en tôle d'acier de haute qualité et la fabrication Suisse contribuent au succès de la marque.

## THURMETALL



Plus de 1000 articles d'équipements de manutention : bennes à copeaux, chariots à plateaux, servantes d'ateliers, transpalettes...

## fetra®

Equipements de manutention





Toute une offre d'appareils de métrologie fabriqués en Suisse.  
Du pied à coulisse digital à la colonne de mesure, des  
calibres au banc de mesure.  
Des produits de haute technologie pour vous accompagner  
dans votre recherche de qualité.



## HELIOS · PREISSER

De qualité allemande, la marque HELIOS-PREISSER  
fabrique une gamme très complète de produits de  
métrologie manuelle.

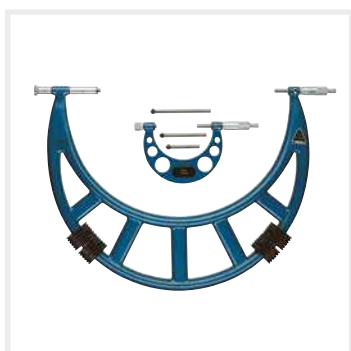



# PLASTIFORM

**PLASTIFORM propose des solutions alternatives innovantes, dans les applications suivantes:**

- contrôle dimensionnel indirect
- contrôle de rugosité Ra
- contrôle visuel de l'état de surface
- protection, masquage, étanchéité
- gabarit de contrôle et réplique
- maintien de pièces, bridage, renfort mécanique





Un grand choix d'abrasifs conventionnels, diamant et CBN dans les domaines de l'affutage et de la rectification.



50000 produits abrasifs au catalogue pour l'enlèvement de matière et la finition.

La richesse de la gamme de produits offre aux utilisateurs le produit approprié pour chaque besoin.

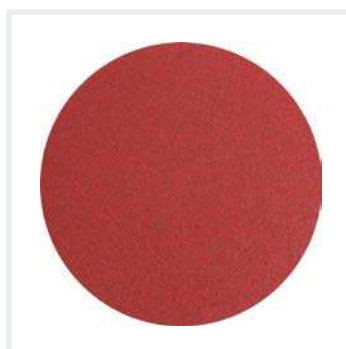

Tout pour l'usinage des surfaces et le tronçonnage.  
Plus de 4500 produits en stock pour tous les matériaux  
et chaque cas d'application.  
Pour répondre à toutes les exigences, 3 gammes de  
produits : haute performance, industrie ou basique.

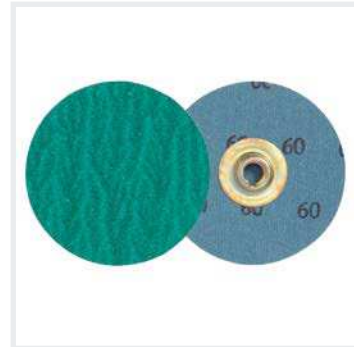

Une gamme complète de produits pour  
le traitement des surfaces métalliques, du  
dégrossissage à la super finition.



Leader dans le domaine du polissage technique  
de moules et d'outils, KEMET bénéficie d'une  
réputation mondiale dans la finition de précision.





**TOP MECA ATLANTIQUE**  
10 rue Henri Farman - ZA des 4 Nations  
44360 VIGNEUX DE BRETAGNE  
Tél 02 28 02 09 19 ♦ Fax 02 28 02 09 20  
[tma@tma-atlantique.fr](mailto:tma@tma-atlantique.fr)

